



**Řídící jednotka TORO®
řady EVOLUTION™**

Řídící jednotka EVOLUTION™

Příručka pro uživatele

Děkujeme za nákup nové řídicí jednotky EVOLUTION™ Series společnosti Toro, která umožňuje dosud nevídané a snadné řízení vašeho zavlažovacího systému.

| | |
|--|----|
| Úvod k řídicí jednotce | 3 |
| Časovací mechanismus | 3 |
| Vnitřní součásti | 5 |
| Zprávy na základním displeji | 6 |
| Displej nastavení | 7 |
| Instalace | |
| Instalace skříňky/Šablona | 10 |
| Instalace zdroje napětí | 11 |
| Instalace modulu rozšíření o další zóny | 12 |
| Vložení baterie | 13 |
| Instalace ventilu, relé čerpadla a senzoru | 13 |
| Nastavení hodin a data | |
| Zobrazení hodin a data | 15 |
| Změna formátu hodin a data | 15 |
| Nastavení programu | |
| Nastavení dnů zavlažování | 16 |
| Nastavení startu programu | 17 |
| Nastavení času zavlažování zón | 17 |
| Zavlažovat nyní | |
| Ruční spuštění programu | 18 |
| Ruční spuštění konkrétní zóny | 19 |
| Ruční spuštění testu všech zón | 20 |
| Zastavení zavlažování | |
| Zastavení probíhající činnosti | 21 |
| Zastavení zavlažování | 21 |
| Pokročilé funkce | |
| Doby zavlažování zón | 22 |
| Detaily zóny | 23 |
| Starty programu | 24 |
| Detaily programu | 24 |
| Nastavení maxima programů | 25 |
| Stav | 25 |
| Typ | 25 |
| Týdenní program | 25 |
| Liché dny | 26 |
| Sudé dny | 27 |
| Naprogramování intervalu | 27 |
| Omezení | 28 |
| Měsíční nastavení | 29 |
| Nastavení programu pro vzcházení | 30 |
| Vymazání programu | 31 |
| Nastavení prodlevy hlavního ventilu/čerpadla | 31 |

| | |
|---|----|
| Nastavení prodlevy zóny | 32 |
| Nastavení chodu hlavního ventilu/čerpadla v době prodlevy | 32 |
| Senzory | 33 |
| Diagnostika | 33 |
| Firemní software | 34 |
| Aktualizace firemního softwaru | 34 |
| Reset do výrobního nastavení | 35 |
| Nápověda/Nastavení | 35 |
| Výstražné zprávy | 35 |
| Kontaktovat TORO | 36 |
| Nastavení času/data | 36 |
| Nahrát z USB | 37 |
| Uložit na USB | 38 |
| Preferovaná nastavení | 38 |
| Nastavení jazyka | 39 |
| Nastavení kontrastu displeje | 39 |
| Nastavení formátu hodin | 39 |
| Nastavení formátu data | 40 |
| Nastavení prvního dne týdne | 40 |
| Specifikace | 41 |
| Elektronická kompatibilita | 41 |
| Záruční podmínky | 42 |

Děkujeme za nákup nové řídicí jednotky EVOLUTION™ Series společnosti Toro, která umožňuje dosud nevídané a snadné řízení vašeho zavlažovacího systému. Řídicí jednotku EVOLUTION™ lze snadno rozšířit ze 4 zón na 8 nebo dokonce 16 zón a jednotka tak umožňuje poradit si i s těmi největšími zavlažovacími systémy pro obytnou zástavbu. EVOLUTION™ umožňuje připojení dešťového nebo půdního senzoru a ještě více zautomatizovat ovládání zavlažování. Při použití přídatného programu EVOLUTION™ na vašem počítači můžete využívat online data o evapotranspiraci (ET) a zavlažování dále zautomatizovat. Jednotka je navíc uložena v masivním a odolném pouzdře umožňujícím mnohaletý bezúdržbový provoz a trvalý výkon. V případě jakýchkoliv dotazů nebo potíží s řídicí jednotkou se prosím obraťte na instalační firmu, nebo na společnost Profigrass s.r.o.; www.profigrass.cz a my rádi vaše otázky zodpovíme a vyřešíme jakékoliv případné problémy.

Úvod k řídicí jednotce

Časovací mechanismus









1 LCD displej

2  Tlačítko zastavení zavlažování. Vypnete jím naprogramované nebo ručně spuštěné zavlažování. Pro zastavení zavlažování na delší dobu můžete zvolit 1-14 dní nebo trvalé zastavení (Remains Off).

3  Tlačítko spuštění zavlažování. Ručně jím spustíte program, konkrétní zónu/y nebo test všech zón.

4  Tlačítko programů. Nastavíte jím den/dny aktivního zavlažování, začátek/začátky programu a dobu trvání pro jednotlivé zóny.

5  Tlačítko seřízení zavlažování. Nastavíte jím procento zavlažování dle programu nebo zóny.

- 6  Tlačítko prohlížení. Prohlížíte jím parametry vašeho programu.
- 7  Pokročilé nastavení. Dostanete se jím do pokročilých funkcí řídicí jednotky, od detailů zón a programů, až po nastavení senzoru a diagnostiku řídicí jednotky.
- 8  Tlačítko „domů“. Zobrazíte jím aktivitu řídicí jednotky a výstražné zprávy.
- 9  Tlačítko nápovědy a nastavení. Zobrazíte a smažete jím výstražné zprávy, nastavíte čas a datum řídicí jednotky, zjistíte kontaktní údaje společnosti Toro a místní servisy společnosti Toro a také jím měníte preferovaná nastavení řídicí jednotky, jako jsou jazyk displeje a formát hodin a data. Tlačítkem nastavení také uložíte nebo nahrajete program do vašeho USB zařízení nebo z něj.
- 10  Tlačítka šipek nahoru a dolů. Procházíte jím položky menu nahoru nebo dolů. Používají se také pro změnu parametrů.
- 11  Tlačítka levé a pravé šipky. Procházíte jimi parametry menu. Tlačítkem se také vrátíte k předchozí volbě menu.
- 12  Tlačítko volby. Zvolíte jím položku menu nebo zadáte a uložíte parametry.
- 13 LED dioda. Zobrazuje vypnutí zavlažování (svítí) nebo výstrahu (bliká).

Vnitřní součásti

Figure 2

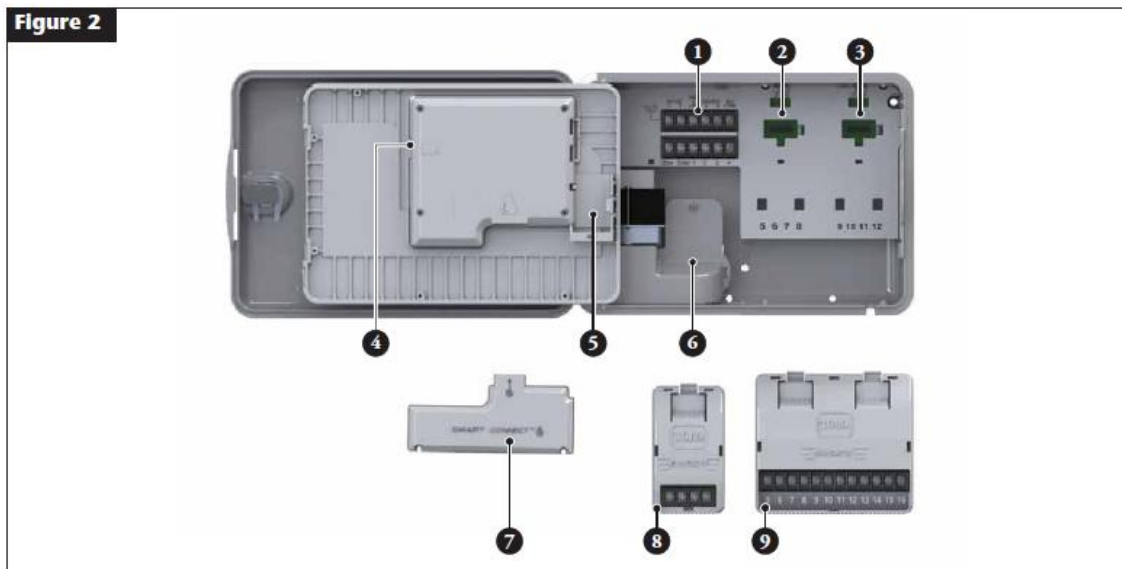

1. Koncovky zón a senzoru.

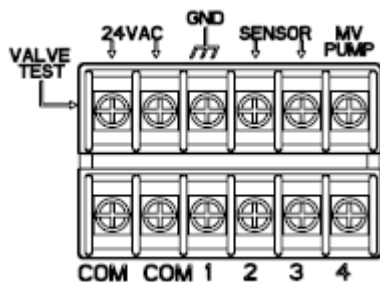

VALVE TEST – touto koncovkou zkontrolujete správnou funkci ventilu

24VAC – zdroj 24 V AC.

GND – uzemnění zdroje

SENSOR – koncovky senzoru

MV PUMP – koncovka hlavního ventilu

COM – společné koncovky zón a hlavního ventilu

1, 2, 3 a 4 – Koncovky Zóny 1, Zóny 2, Zóny 3 a Zóny 4

2. Zásuvka modulu rozšíření pro zóny 5, 6, 7 a 8
3. Zásuvka modulu rozšíření pro zóny 9, 10, 11 a 12
4. Koncovka USB flash disku.
5. Prostor pro baterii 9 voltů
6. Prostor koncovky zdroje napájení
7. Modul Smart Connect™
8. EMOD-4, modul rozšíření – čtyři zóny (dodáváno samostatně)
9. EMOD-12, modul rozšíření – dvanáct zón (dodáváno samostatně)

Zprávy na základním displeji

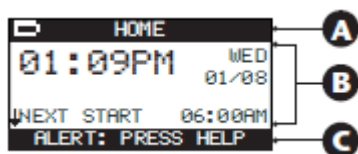

A Horní lišta

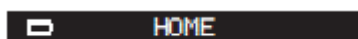

Ikona baterie zobrazuje, že napájení jednotky střídavým proudem je vypnuto a že časovač je napájen baterií.

 **Poznámka:** Devítivoltová baterie udržuje parametry programu a nespustí žádnou zónu, pokud je napájení střídavým proudem vypnuto.

B Hlavní displej

01:09PM TUES 01/08
SCHEDULE A/B/C OR AUX
SCHEDULE A GROW IN
NOT WATERING TODAY
NOT ACTIVE TODAY
ZONE 1 ▲00:05▶
WATERING COMPLETE
SCHEDULE COMPLETE
NEXT START 06:00AM
DELAY 00:05▶
SOAK 00:05▶
RAIN HOLD
NEXT START 06:00AM

Zobrazení hodin, dne týdne a data.

Zobrazení programu (A, B nebo C) nebo pomocného programu. Pokud je aktivní jen program A, EVOLUTION™ nezobrazuje „A“, „B“ a „C“ nebo „AUX“.

Zobrazuje, že je nastaven růstový program Grow In. Volba Grow In se nastavuje v podrobnostech programu v pokročilém menu.

Tohoto dne nebude dle zobrazeného programu probíhat zavlažování.

Zobrazený pomocný program (Aux) nebude tohoto dne spuštěn.

Je aktivní Zóna 1 a zbývající čas zavlažování je 5 minut. Pravou šipkou se vypne aktivní zóna a spustí následující zóna v programu (pokud jsou další zóny nastaveny), bez ohledu na zbývající čas.

Zobrazený program dokončil zavlažovací cyklus.

Zobrazený pomocný program (Aux) dokončil cyklus.

Následující start zavlažovacího nebo pomocného (Aux) programu.

Zobrazení prodlevy jednotky před spuštěním následující zóny programu. Prodleva zóny se nastavuje v detailech programu v pokročilém menu.

V aktivní zóně probíhá prodleva pro nasáknutí vody. Prodleva pro nasáknutí vody se nastavuje v detailech zóny v pokročilém menu.

Je aktivní dešťový senzor a program je pozastaven do vyschnutí senzoru. Pokud je nastavena dešťová prodleva, zobrazí se Rain Hold až do uplynutí doby prodlevy.

Šipka směřující dolů ukazuje, že jsou k dispozici doplňující informace. Doplňující zprávy zobrazíte tlačítkem .

B Lišta zpráv

ALERT: PRESS HELP

Jednotka rozpoznala okolnost vyžadující pozornost uživatele. Výstrahu zkontrolujete v menu Výstrahy (Alerts) v položce Náповěda/Nastavení (Help/Setup). Seznam upozornění a jejich popis naleznete v oddíle **Výstražné zprávy** na str. 20.

WATER OFF 04 DAYS

Pro uvedený počet dní bylo zavlažování přerušeno. Zavlažování lze vypnout na 1-14 dní, trvale nebo do následujícího naprogramovaného startu.

SYSTEM OK

Systém funguje podle očekávání.

Displej nastavení

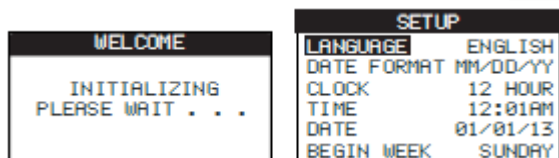



Po zapnutí napájení se krátce zobrazí úvodní obrazovka. Při prvním zapojení zobrazí jednotka EVOLUTION™ displej nastavení (SETUP). Tato obrazovka se zobrazí pouze při první zapojení nebo po resetu do výrobního nastavení.

Nastavení jazyka



Navolte požadovaný jazyk displeje. Volit můžete mezi angličtinou, španělštinou, francouzštinou, němčinou, italštinou a portugalštinou.



Krok 1 – Po volbě položky Jazyk (LANGUAGE) stiskněte pravou šipku  nebo tlačítko volby .

Krok 2 – Šipkami nahoru  nebo dolů  navolíte angličtinu (přednastaveno), španělštinu, francouzštinu, němčinu, italštinu nebo portugalštinu. Stiskněte .

Krok 3 – Stiskem tlačítka „domů“  se vrátíte do základního zobrazení.

Nastavení formátu data

Krok 1 – Šipkou dolů  zvolíte Formát data (DATE FORMAT). Stiskněte pravou šipku  nebo tlačítko volby .

Krok 2 – Šipkami nahoru  nebo dolů  navolíte formát Měsíc/Den/Rok (MM/DD/YY) (přednastaveno), nebo Den/Měsíc/Rok (DD/MM/YY). Stiskněte .

Krok 3 – Stiskem tlačítka „domů“  se vrátíte do základního zobrazení.



Nastavení formátu hodin





Krok 1 – Šipkou dolů  zvolíte Hodiny (CLOCK). Stiskněte pravou šipku  nebo tlačítko volby .

Krok 2 – Šipkami nahoru  nebo dolů  navolíte 12hodinové (12 HOUR) (přednastaveno), nebo 24hodinové (24 HOUR) zobrazení. Stiskněte .

Krok 3 – Stiskem tlačítka „domů“  se vrátíte do základního zobrazení.



Nastavení aktuálního času





Krok 1 – Šipkou dolů  zvolíte Čas (TIME). Stiskněte pravou šipku  nebo tlačítko volby .

Krok 2 – Šipkami doleva  nebo doprava  přecházíte mezi hodinami a minutami. Šipkami nahoru  nebo dolů  navolíte správné hodnoty. Po dokončení stiskněte .

Krok 3 – Stiskem tlačítka „domů“  se vrátíte do základního zobrazení.



Nastavení aktuálního data



Krok 1 – Šípkou dolů  zvolíte Datum (DATE). Stiskněte pravou šipku  nebo tlačítko volby .

Krok 2 – Šípkami doleva  nebo doprava  přecházíte mezi měsícem, dnem a rokem. Šípkami nahoru  nebo dolů  navolíte správné hodnoty. Po dokončení stiskněte .

Krok 3 – Stiskem tlačítka „domů“  se vrátíte do základního zobrazení.

Nastavení prvního dne týdne

Krok 1 – Šípkou dolů  zvolíte První den týdne (BEGIN WEEK). Stiskněte pravou šipku  nebo tlačítko volby .

Krok 2 – Šípkami nahoru  nebo dolů  navolíte neděli (SUNDAY) (přednastaveno), nebo pondělí (MONDAY) jako první den týdenního programu. Po dokončení stiskněte .

Krok 3 – Stiskem tlačítka „domů“  se vrátíte do základního zobrazení.

Instalace skříňky

Tuto stranu použijte jako šablonu pro vyznačení rozmístění šroubů skříňky EVOLUTION™. Pro zařízení EVOLUTION™ máme dvě možnosti instalace. První umožňuje namontovat skříňku pomocí třech šroubů a druhou je montáž skříňky pomocí dvou šroubů. Pro bezpečný a spolehlivý provoz zvolte takové místo instalace, které splňuje následující podmínky:

- **Jednotky do interiéru** – v garáži nebo jiné budově chránící před vlivy počasí.
- **Jednotky do exteriéru** – ochrana před kapkami ze zavlažování, větrem a sněhem. Doporučujeme umístit do stínu.
- Dostupnost uzemněného zdroje střídavého proudu (u modelů do interiéru do 4' [1,2 m]), který není zapojen na vypínač nebo využíván energeticky náročným zařízením jako je lednice nebo klimatizace.
- Dostupnost kabelů ovládacího ventilu rozstřikovače a kabelů doplňků.

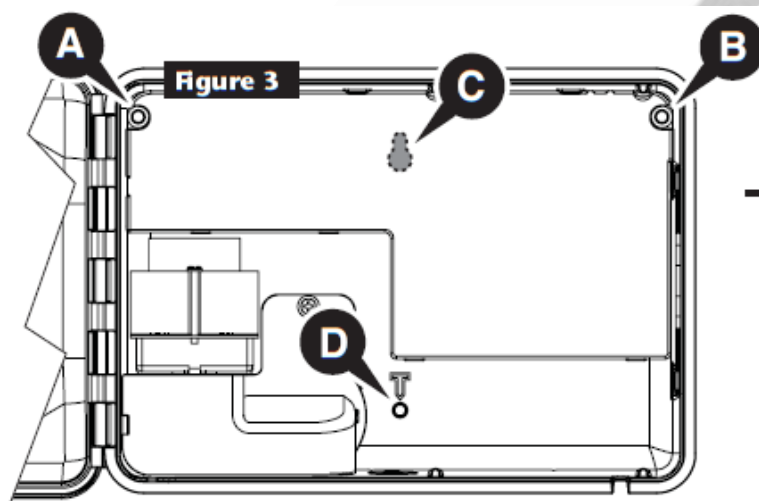

1. možnost

Krok 1 – Odpojte sdružený kabel panelu řídicí jednotky. Přední panel otevřete přibližně na 90° a vyjměte ho ze skříňky tahem nahoru. Po jeho vyjmutí ze skříňky získáte přístup k montážním bodům.

Krok 2 – Vyznačte rozmístění montážních šroubů A, B a D.

Krok 3 – V označených místech navrtajte otvory 1/8" (3 mm).

Krok 4 – Skříňku pomocí šroubů připevněte.

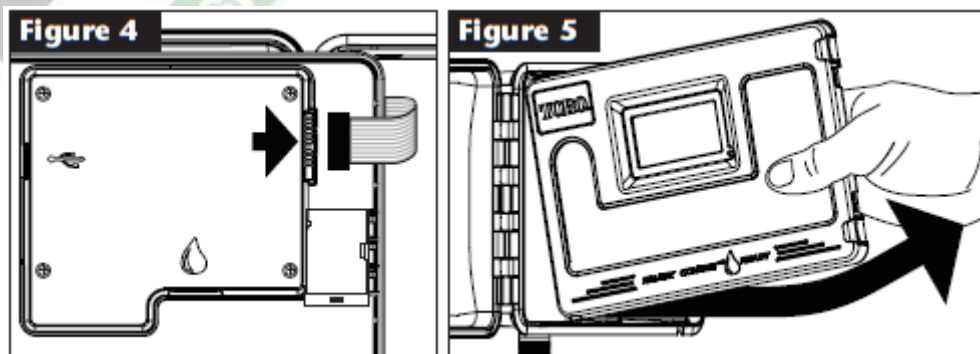

2.možnost

Krok 2 – Vyznačte rozmístění montážních šroubů C a D.

Krok 3 – V označených místech navrtejte otvory 1/8“ (3 mm).

Krok 4 – Skříňku pomocí šroubů připevněte.

Instalace zdroje napětí

UPOZORNĚNÍ: Zapojení napájení střídavým proudem smí být prováděno pouze kvalifikovanou osobou. Veškeré elektrické součásti a provedení instalace musí splňovat všechny platné místní a národní normy pro elektrická zařízení. Některé normy mohou vyžadovat instalaci zařízení umožňujícího odpojení od zdroje střídavého proudu a vzdálenost kontaktů alespoň 0,120” (3 mm) na fázovém a nulovém pólu. Před zapojováním řídicí jednotky se ujistěte, že zdroj napětí je VYPNUTÝ.

Modely pro vnitřní použití a modely pro venkovní použití 240 V AC.

Modely pro vnitřní použití a modely pro venkovní použití 240 V AC jsou vybaveny šňůrou připravenou k zapojení do nástěnné zásuvky.

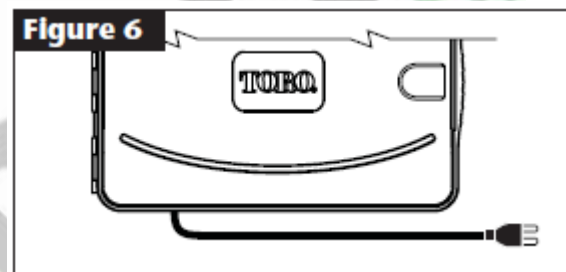

Modely pro venkovní použití 220 V AC

Krok 1 – Protáhněte kabely napájení a uzemnění ze zdroje kabelovou trubkou do skříňky EVOLUTION™.

Krok 2 – Otevřete EVOLUTION™ a prostor vnitřních součástí.

Krok 3 – Sejměte kryt oddílu napájení, abyste se dostali k kabelům transformátoru.

Krok 4 – Z konců drátů zdroje napětí odstraňte 1/2” (12,7 mm) izolace a zapojte hnědý drát do koncovky **L**. Zelený drát zapojte do koncovky **⊕** a modrý drát do koncovky **N**.

Krok 5 – Namontujte a upevněte kryt oddílu napájení.

Krok 6 – Jednotku připojte k napětí.

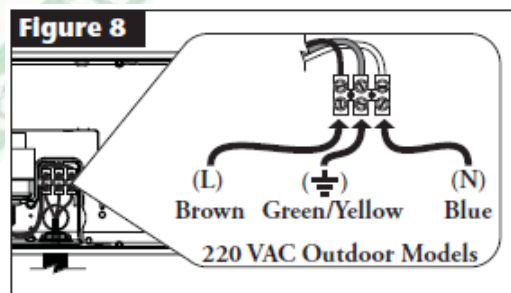

Instalace modulu rozšíření o další zóny

Řídící jednotka EVOLUTION™ umožňuje volitelné rozšíření o další zóny pomocí modulů pro 4 zóny (EMOD-4) nebo 12 zón (EMOD-12).

Instalace modulu

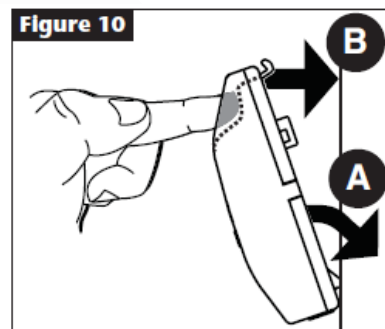
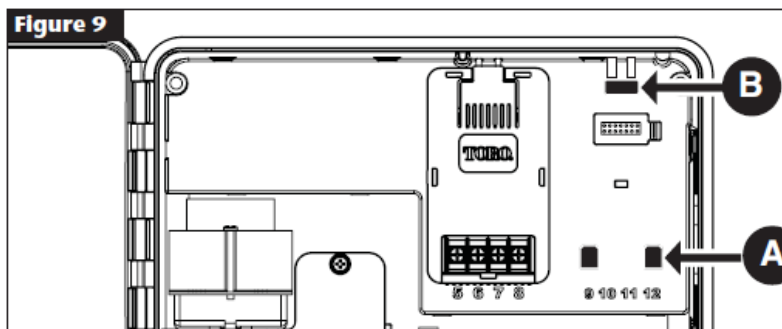

Krok 1 – Otevřete dvířka EVOLUTION™ a ovládací panel tak, abyste se dostali k prostoru s vnitřními součástkami.

Krok 2 – Najděte zdiřky pro moduly **A** a **B**. Spodní výstupky modulu přiložte do zdiřek **A** a modul přitlačte ke skřínce tak, aby do ní zapadl. Cvaknutí znamená, že modul pevně drží. Po instalaci bude jednotka EVOLUTION™ schopna načíst a programovat další zóny.

Poznámka: Pokud instalujete pouze jeden čtyřzónový modul (EMOD-4), musíte jej umístit do prostoru zdiřek 5-8.

Vyjmutí modulu

Krok 1 – Otevřete dvířka jednotky EVOLUTION™ a ovládací panel tak, abyste se dostali k vnitřním součástkám.

Krok 2 – Uchopte modul podle **Obrázku 11**. Stiskněte a táhněte směrem od skříňky.

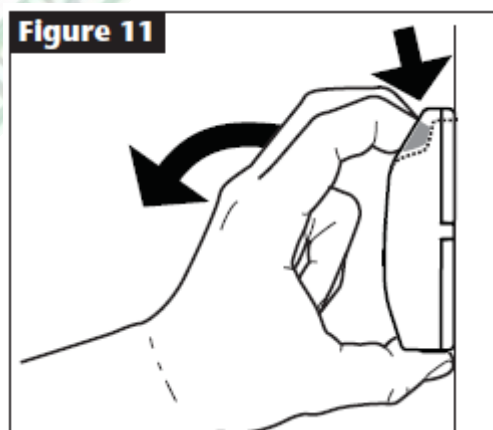

Vložení baterie

Řídicí jednotka EVOLUTION™ používá baterii 9 V DC, která udržuje parametry programu v době rozsáhlejších výpadků proudu.

Krok 1 – Otevřete dvířka EVOLUTION™ a ovládací panel tak, abyste se dostali k vnitřním součástkám.

Krok 2 – Na zadní straně ovládacího panelu naleznete oddíl pro baterii.

Krok 3 – Dodržte polaritu (- a +) baterie a vložte ji na místo dle **Obrázku 12**.

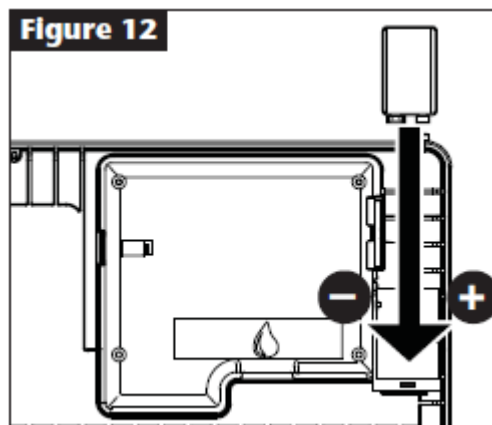

Instalace ventilu, relé čerpadla a senzoru

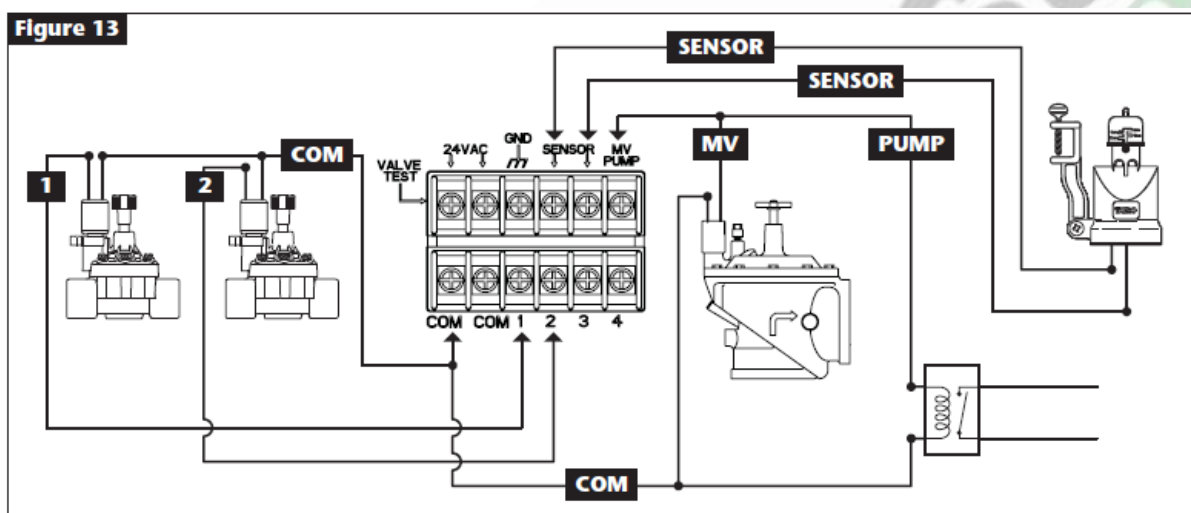

Krok 1 – Dráty ventilů, hlavních ventilů, relé čerpadla a/nebo senzoru přiveďte do skříňky jednotky.

Poznámka: Je možno použít sdružený připojovací kabel ventilu rozstřikovače 18 AWG (1,0 mm²). Tento kabel je izolován k přímému uložení a pro snazší instalaci je barevně rozlišen. Může být přiveden do jednotky přímo skrz přístupový otvor pro kabelovou trubku (pokud není kabelová trubka použita).

Krok 2 – Připojte ventily, hlavní ventily a relé čerpadla k drátům ventilu – Připojte bílý drát z kabelu k jednomu drátu každého solenoidu ventilu a/nebo relé čerpadla. (Pro toto připojení lze použít kterýkoliv ze dvou drátů solenoidu nebo relé čerpadla.) Toto spojení bude označováno jako společný drát ventilu.

Spojte samostatný drát z kabelu ke zbývajícím drátům každého solenoidu ventilu. Zapamatujte si barvu použitou pro každý ventil a řízenou zónu. Tyto informace budete potřebovat při připojování drátů ventilu k jednotce.

Připojte senzor k drátům ventilu – Připojte jakékoliv dva nepoužité barevně rozlišené dráty k senzoru. Zapamatujte si barvu drátů senzoru pro instalaci.

Krok 3 – Spojení drátů provedte pomocí maticových spojek. Pro zabránění korozi a případnému zkratu vždy používejte izolovanou matici, krytku nebo podobnou metodu ochrany proti působení vlhkosti.

Krok 4 – Připojte dráty ventilu k jednotce – Připojte společný drát ventilu (bílý) k jedné ze dvou koncovek označených **COM**. Jednotlivé dráty ventilu zapojte do příslušných řízených zón, ventil Zóny 1 do koncovky **1**, ventil Zóny 2 do koncovky **2** atd.

Připojte dráty hlavního ventilu/relé čerpadla k jednotce – Připojte společný drát ventilu (bílý) k jedné ze dvou koncovek označených **COM**. Drát hlavního ventilu nebo relé čerpadla připojte do koncovky označené **MV/PUMP**.

Pozor: Pro zabránění poškození jednotky nepřipojujte startér motoru čerpadla přímo k jednotce.

Připojte dráty senzoru k jednotce – Z koncovek **SENSORS** odstraňte propojovací drát. Dva dráty senzoru připojte ke koncovkám senzoru. Řiďte se dále pokyny, které byly dodány se senzorem.

Krok 5 – Provedte zkoušku provozu.

Nastavení času a data



Zobrazení času a data

Krok 1 – Stiskněte tlačítko nápovědy/nastavení .

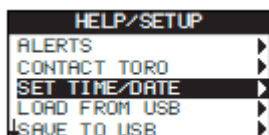
Krok 2 – Šípkami nahoru  nebo dolů  přejděte k Nastavení času/datu (SET TIME/DATE). Stiskněte tlačítko volby .



Krok 3 – Šípkami nahoru  nebo dolů  zvolte Čas (TIME) nebo Datum (DATE). K parametrům času nebo data přejdete levou  nebo pravou  šípkou.

Krok 4 – Šípkami nahoru  nebo dolů  změňte hodiny a minuty nebo měsíc, den a rok (v případě mezinárodního formátu den, měsíc a rok).

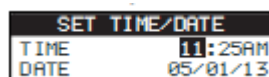

Krok 5 – Tlačítkem volby  uložíte změny.





Krok 6 – Pro návrat do předchozího menu stiskněte šipku zpět  nebo tlačítko „domů“  pro návrat do základního zobrazení.

Změna formátu hodin a data

Řídicí jednotka EVOLUTION™ zobrazuje hodiny a datum ve tvaru užívaném ve Spojených státech. EVOLUTION™ dokáže také zobrazit hodiny a datum v mezinárodním formátu (24 hodin pro zobrazení času a den/měsíc/rok pro zobrazení data). Pro změnu formátu hodin a data přejděte do menu Preferovaná nastavení (PREFERENCES).

Krok 1 – Stiskněte tlačítko nápovědy/nastavení .

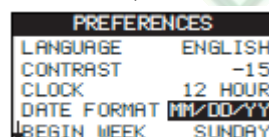

Krok 2 – Šípkami nahoru  nebo dolů  přejděte k Preferovaným nastavením (PREFERENCES). Stiskněte tlačítko volby .

Krok 3 – Šípkami nahoru  nebo dolů  zvolte formát hodin (CLOCK) nebo data (DATE FORMAT). Stiskněte pravou  šipku nebo tlačítko volby .



Krok 4 – Šípkami nahoru  nebo dolů  změňte formát hodin nebo data.

Krok 5 – Tlačítkem volby  uložíte změny.

Krok 6 – Pro návrat do předchozího menu stiskněte šipku zpět  nebo tlačítko „domů“  pro návrat do základního zobrazení.

Nastavení programu

Řídící jednotka EVOLUTION™ zobrazuje v základním režimu pouze jeden program. Pro aktivaci případných dalších programů viz oddíl **Pokročilé funkce**.

Nastavení dnů zavlažování

Řídící jednotka EVOLUTION™ umožňuje pružné nastavení zavlažování, protože poskytuje čtyři volby programů: na 7 dní, na sudé dny, na liché dny nebo interval. V základním nastavení je pro programování zvolena 7denní varianta. Pro nastavení zavlažování na liché dny, sudé dny nebo interval viz oddíl **Pokročilé funkce**.

Sedmidenní program

Sedmidenní program umožňuje aktivovat nebo vypnout zavlažování kterýkoliv den v týdnu. Ve výrobním nastavení jsou aktivní všechny dny.

Krok 1 – Stiskněte tlačítko programování .

Krok 2 – (Pouze u jednotek s více aktivními programy.)

Šípkami nahoru  nebo dolů  zvolte Program (Schedule), který chcete zobrazit.







Stiskněte tlačítko volby .

Poznámka: Názvy programu a zón můžete upravit pomocí programu EVOLUTION™, který získáte na adrese www.toro.com/evolution.



Krok 3 – Šípkami nahoru  nebo dolů  přejděte na Dny zavlažování (WATER DAYS).

Stiskněte tlačítko volby .



Krok 4 – Levou  nebo pravou  šipkou procházíte dny v týdnu. Šípkami nahoru  nebo dolů  zavlažování pro daný den zapnete  nebo vypnete . Opakujte pro každý den v týdnu.

Krok 5 – Tlačítkem volby  uložíte změny a vrátíte se do menu Programy (SCHEDULES).

Krok 6 – Pro návrat do předchozího menu stiskněte šipku zpět  nebo tlačítko „domů“  pro návrat do základního zobrazení.

Nastavení startu programu

EVOLUTION™ je výrobcem nastaven na jeden start, který je vypnut (OFF). Můžete přidat až čtyři starty na jeden program. Jakmile je start aktivován, program spustí první zónu (s nejnižším číslem). Po dokončení začne zavlažování druhé zóny. Program bude pokračovat, dokud se nespustí všechny zóny s nastaveným časem zavlažování.



Krok 1 – Stiskněte tlačítko programování .

Krok 2 – (Pouze u jednotek s více aktivními programy.)





Šípkami nahoru  nebo dolů  zvolte Program (Schedule), který chcete zobrazit.

Stiskněte tlačítko volby .

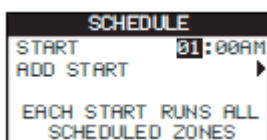
Poznámka: Názvy programu můžete upravit pomocí programu EVOLUTION™, který získáte na adrese www.toro.com/evolution.



Krok 3 – Šípkami nahoru  nebo dolů  přejděte na Starty programu (SCHEDULE STARTS). Stiskněte tlačítko volby .



Krok 4 – Levou  nebo pravou  šipkou se pohybujete mezi nastavením hodin, minut a dopoledne nebo odpoledne (AM/PM). Šípkami nahoru  nebo dolů  nastavíte požadovaný čas startu. Tlačítkem volby  uložíte.

Krok 5 – Přejděte k volbě Přidat start (ADD START). Stiskněte tlačítko volby . Nastavte nový čas startu stejně jako v Kroku 3.

Krok 6 – Čas startu smažete tak, že čas nastavíte na Vypnuto (OFF). Volba OFF je uložena mezi 11:00 AM a 12:00 AM/PM (23:00 a 00:00).

Krok 7 – Pro návrat do předchozího menu stiskněte šipku zpět  nebo tlačítko „domů“  pro návrat do základního zobrazení.

Nastavení času zavlažování zón

V položce Doba zavlažování zón (Zone Runtimes) navolíte všechny zóny, které chcete v programu spouštět. Ve výrobním nastavení jsou všechny zóny vypnuty (OFF). Podle potřeby změňte čas zavlažování pro každou zónu. Zónu vypnete nastavením času na Vypnuto (OFF).



Krok 1 – Stiskněte tlačítko programování .





Krok 2 – (Pouze u jednotek s více aktivními programy.)

Šipkami nahoru  nebo dolů  zvolte Program (Schedule), který chcete zobrazit.

Stiskněte tlačítko volby . Pokud je aktivován pouze Program A, přejděte ke **Kroku 3**.

Poznámka: Názvy programu a zón můžete upravit pomocí programu EVOLUTION™, který získáte na adrese www.toro.com/evolution.



Krok 3 – Šipkami nahoru  nebo dolů  přejděte na Dobu zavlažování zón (ZONE RUNTIMES). Stiskněte tlačítko volby .

Krok 4 – Šipkami nahoru  nebo dolů  přejděte na Zónu, kterou chcete zobrazit (ZONE). Stiskněte pravou  šipku nebo tlačítko volby .

| SCHEDULE | |
|--------------|-------|
| ZONE 1 | 00:15 |
| ZONE 2 | 00:05 |
| 3:FRONT YARD | 00:15 |
| 4:BACK YARD | 00:20 |
| ZONE 5 | OFF |

Krok 5 – Šipkami nahoru  nebo dolů  nastavíte požadované trvání zavlažování pro danou zónu. Tlačítkem volby  uložíte.

Krok 6 – Kroky 4 a 5 opakujte pro zbývající zóny. Zónu vypnete nastavením na Vypnuto (OFF).



Krok 7 – Pro návrat do předchozího menu stiskněte šipku zpět  nebo tlačítko „domů“  pro návrat do základního zobrazení.

Zavlažovat nyní

Funkce „Zavlažovat nyní“ se používá pro ruční spuštění programu, zón(y) nebo pro test všech zón.

Ruční spuštění programu

Krok 1 – Stiskněte tlačítko WATER NOW .

Krok 2 – Šipkami nahoru  nebo dolů  zvolte Program (Schedule). Stiskněte tlačítko volby . Začne zavlažování. Proběhne zvolený program a aktivují se všechny přiřazené zóny.



(Pouze u jednotek s více aktivními programy.)

Šipkami nahoru  nebo dolů  zvolte Program (Schedule), který chcete spustit.

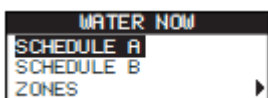
Stiskněte tlačítko volby .



Poznámka: Názvy programu můžete upravit pomocí programu EVOLUTION™, který získáte na adrese www.toro.com/evolution.

Krok 3 – Pro návrat do předchozího menu stiskněte šipku zpět  nebo tlačítko „domů“  pro návrat do základního zobrazení.

Ruční spuštění konkrétní zóny



Krok 1 – Stiskněte tlačítko WATER NOW .

Krok 2 – Šipkami nahoru  nebo dolů  zvolte Zóny (ZONES). Stiskněte tlačítko volby .

Poznámka: Názvy zón můžete upravit pomocí programu EVOLUTION™, který získáte na adrese www.toro.com/evolution.



Krok 3 – Šipkami nahoru  nebo dolů  přejděte na zónu, kterou chcete spustit. Stiskněte pravou  šipku nebo tlačítko volby .

| WATER NOW | |
|-----------|-------|
| ZONE 1 | OFF |
| ZONE 2 | --:10 |
| ZONE 3 | OFF |

Krok 4 – Šipkami nahoru  nebo dolů  nastavíte požadovanou dobu zavlažování pro danou zónu. Stiskněte tlačítko volby .

Zóna bude aktivní až do vypršení zadaného času trvání. Zobrazí se ikona ve tvaru kapky vody ukazující probíhající zavlažování v zóně.



Krok 5 – Kroky 3 a 4 opakujte pro spuštění zbývajících zón. Zavlažování bude probíhat v tom pořadí, v jakém jsou zóny zadávány.

Krok 6 – Pro návrat do předchozího menu stiskněte šipku zpět  nebo tlačítko „domů“  pro návrat do základního zobrazení.

Ruční spuštění testu všech zón

Krok 1 – Stiskněte tlačítko WATER NOW .

Krok 2 – Šípkami nahoru  nebo dolů  zvolte Test všech zón (ALL ZONE TEST).

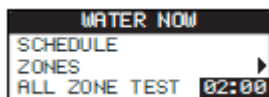

Stiskněte pravou  šipku nebo tlačítko volby .



Poznámka: Názvy zón můžete upravit pomocí programu EVOLUTION™, který získáte na adrese www.toro.com/evolution.

Krok 3 – Šípkami nahoru  nebo dolů  nastavíte trvání. Stiskněte tlačítko volby .

Poznámka: Řídící jednotka EVOLUTION™ postupně spustí zavlažování všech aktivních zón (spustí se pouze aktivní zóny) počínaje Zónou 1. Všechny aktivní zóny budou zavlažovány po zadanou dobu.

Krok 4 – Pro návrat do předchozího menu stiskněte šipku zpět  nebo tlačítko „domů“  pro návrat do základního zobrazení.

Poznámka: Test všech zón nemá vliv na program AUX.

Zastavení zavlažování

Zastavení probíhající činnosti

Krok 1 – Stiskněte tlačítko WATER OFF .

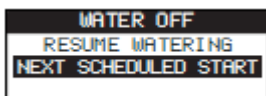





Vypnou se veškeré aktivní automatické programy a ručně spuštěné programy a zóny. Dokud je na displeji zobrazeno WATER OFF (zastavení zavlažování), nespustí jednotka EVOLUTION™ žádné zavlažovací programy.

Krok 2 – Stiskněte tlačítko „domů“ . Zavlažování se spustí při následujícím naprogramovaném automatickém startu.

Zastavení zavlažování



Krok 1 – Stiskněte tlačítko WATER OFF .

Vypnou se veškeré aktivní automatické programy a ručně spuštěné programy a zóny. Dokud je na displeji zobrazeno WATER OFF (zastavení zavlažování), nespustí jednotka EVOLUTION™ žádné zavlažovací programy.

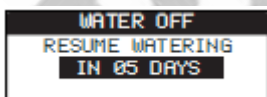
Krok 2 – Šípkami nahoru  nebo dolů  nastavíte počet dní do obnovení zavlažování. Můžete navolit 1-14 dní, následující naprogramovaný start (NEXT SCHEDULED START) nebo trvale vypnuto (REMAINS OFF). Uložíte tlačítkem volby  nebo zrušíte tlačítkem „domů“ . Tlačítkem volby uložíte a vrátíte se do základního zobrazení.





Pokročilé funkce



K pokročilým funkcím jednotky EVOLUTION™ se dostanete stiskem tlačítka pokročilých funkcí  a následným potvrzením tlačítkem volby . Pokročilé funkce umožní aktivovat dodatečné programy, kontrolovat a nastavovat dobu průběhu zavlažování a časy startu všech programů na jediném displeji, nastavovat podrobnosti programů a zón, nastavit k programům dešťové senzory, provádět diagnostické testy, zkontrolovat verzi firemního programu a resetovat jednotku do výrobního nastavení.





Doby zavlažování zón

Funkce Doby zavlažování zón (Zone Runtimes) umožňuje nastavení kterékoliv zóny v kterémkoliv ze tří programů (A, B a C). Všechny zóny jsou seřazeny vzestupně. Poté můžete nastavit dobu zavlažování každé zóny v programu v příslušném sloupci programu.

Krok 1 – V pokročilém menu (ADVANCED) šipkami nahoru  nebo dolů  zvolíte Doby zavlažování (ZONE RUNTIMES). Stiskněte tlačítko volby .

Krok 2 – Šipkami nahoru  nebo dolů  zvolíte zónu, kterou chcete zobrazit. Stiskněte tlačítko volby .



| ZONE RUNTIMES | | | |
|---------------|---|---|-----|
| | A  | B  | C |
| 01 | 00:05 | OFF | OFF |
| 02 | 00:10 | OFF | OFF |
| 03 | 00:05 | OFF | OFF |

Krok 3 – Levou  nebo pravou  šipkou zvolíte dobu zavlažování, kterou chcete zobrazit. Doby zavlažování nastavíte šipkami nahoru  nebo dolů . Přesunem k dalšímu parametru nebo stiskem tlačítka volby  se změny uloží. Podle potřeby opakujte nastavení doby zavlažování v dalších programech.

Poznámka: Maximální nastavitelná doba zavlažování zóny je 12 hodin. Nastavení vody (Water Adjustment) dobu zavlažování nad 12 hodin již nezvýší.

Krok 4 – Podle potřeby opakujte Kroky 2 a 3 pro zbývající zóny.

Krok 5 – Zónu z programu odstraní nastavením doby zavlažování na hodnotu OFF.

Krok 6 – Pro návrat do předchozího menu stiskněte šipku zpět  nebo tlačítko „domů“  pro návrat do základního zobrazení.

Poznámka: Program rovněž vyžaduje aktivování času startu (Start Time) pro zónu.

Details zóny





Krok 1 – V pokročilém menu (ADVANCED) šipkami nahoru  nebo dolů  zvolíte

Details zóny (ZONE DETAILS). Stiskněte tlačítko volby .

Krok 2 – Šipkami nahoru  nebo dolů  zvolíte zónu, kterou chcete zobrazit. Stiskněte tlačítko volby .

Krok 3 – Šipkami nahoru  nebo dolů  zvolíte Details zóny (ZONE DETAILS), které chcete zobrazit. Stiskněte tlačítko volby .

| ZONE 01 | |
|---------|-----|
| MV PUMP | ON |
| CYCLE | OFF |
| SOAK | OFF |



Krok 4 – Pravou  šipkou přejděte k parametru. Šipkami nahoru  nebo dolů  změňte jeho hodnotu. Stiskem tlačítka volby  uložíte a zvolíte detail další zóny.

MV/PUMP – Pokud je u této zóny používán hlavní ventil, nastavte Zapnuto (ON). Relé hlavního ventilu připojte ke koncovce MV PUMP. Pokud u této zóny hlavní ventil není použit, nastavte Vypnuto (OFF).

Cyklus (CYCLE) a Nasakování (SOAK) – Touto funkcí se rozdělí doba zavlažování zóny do kratších cyklů, které umožní proniknutí vody do půdy a zabrání odtékání nadbytečné vody.



Trvání cyklu je doba, po kterou probíhá zavlažování zóny před dobou nasakování.

Doba nasakování je prodleva mezi cykly. Používá se obvykle pro to, aby voda mohla proniknout do půdy ke kořenovému systému. Doba nasakování umožní zabránit odtékání nadbytečné vody při zavlažování. Odtékání nadbytečné vody nastává v případě, kdy je zavlažování intenzivnější, než schopnost zavlažované půdy vstřebávat vodu. Nadbytečná voda se pak hromadí na povrchu a odtéká z místa zavlažování.

Krok 5 – Pro návrat do předchozího menu stiskněte šipku zpět  nebo tlačítko „domů“  pro návrat do základního zobrazení.

Starty programu

Funkce Starty programu (Schedule Starts) umožňuje náhled na všechny tři programy se všemi čtyřmi možnými časy startu.

Krok 1 – V pokročilém menu (ADVANCED) šipkami nahoru  nebo dolů  zvolíte Starty programu (SCHEDULE STARTS). Stiskněte tlačítko volby .

Krok 2 – Levou  nebo pravou  šipkou zvolíte start programu, který chcete zobrazit.

Můžete použít také tlačítko volby , dokud nebude navolen požadovaný čas startu.

| ZONE RUNTIMES | | |
|---------------|--------|-----|
| A | B | C |
| 04:30A | 07:45A | OFF |
| 08:00P | OFF | OFF |
| OFF | OFF | OFF |

Krok 3 – Šipkami nahoru  nebo dolů  zadáte požadovaný čas startu. Přesunem k dalšímu parametru nebo stiskem tlačítka volby  se změny uloží.

Krok 4 – Opakujte Kroky 2 a 3 pro zobrazení nebo přidání dalšího času startu.

Krok 5 – Čas startu odstraní nastavením na hodnotu Vypnuto (OFF).

Krok 6 – Pro návrat do předchozího menu stiskněte šipku zpět  nebo tlačítko „domů“  pro návrat do základního zobrazení.





Details programu

Krok 1 – V pokročilém menu (ADVANCED) šipkami nahoru  nebo dolů  zvolíte Details programu (SCHEDULE DETAILS). Stiskněte tlačítko volby .

| SCHEDULE DETAILS | |
|------------------|---|
| MAX SCHEDULES | 1 |
| SCHEDULE A | ▶ |
| SCHEDULE B | ▶ |
| SCHEDULE C | ▶ |
| AUX 1 | ▶ |





Krok 2 – Šipkami nahoru  nebo dolů  zvolíte program, který chcete zobrazit. Stiskněte tlačítko volby .

Krok 3 – Šipkami nahoru  nebo dolů  vybíráte položku menu, kterou chcete zobrazit. Stiskněte tlačítko volby .

Krok 4 – Levou  nebo pravou  šipkou přecházíte k parametrům a šipkami nahoru  nebo dolů  měníte hodnoty. Uložíte tlačítkem volby .



Nastavení maxima programů

Maximum současně běžících programů se nastavuje v Detailech programu (Schedule Details). Od výrobce je nastaven 1 program. Pomocný program není zahrnut do nastaveného maxima. Maximálně lze nastavit 1-3 programy aktivované ve stejný čas.

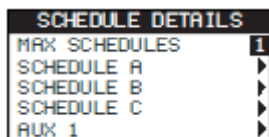
Krok 1 – V pokročilém menu v Detailech programu (ADVANCED/SCHEDULE DETAILS) šipkami nahoru  nebo dolů  zvolíte Maximum programů (MAX SCHEDULES). Stiskněte pravou šipku  nebo tlačítko volby .



Krok 2 – Šipkami nahoru  nebo dolů  nastavíte maximum současně probíhajících programů. Uložíte tlačítkem volby .

Krok 3 – Pro návrat do předchozího menu stiskněte šipku zpět  nebo tlačítko „domů“  pro návrat do základního zobrazení.



Stav (STATUS) – Zvolte režim programu. Přepněte do Aktivního (ENABLED) nebo Vypnutého (DISABLED) režimu.

Typ (TYPE) – Zvolte typ programu. Vyberte Týden (Weekdays), Sudé (Even), Liché (Odd) nebo Interval.

Nastavení typu programu

Týdenní program



Volbou týdenního programu aktivujete všech 7 dní v týdnu. U kteréhokoliv z těchto sedmi dní můžete zavlažování vypnout.

Krok 1 – V pokročilém menu v Detailech programu (ADVANCED/SCHEDULE DETAILS) šipkami nahoru  nebo dolů  zvolíte Program (Schedule), který chcete zobrazit. Stiskněte tlačítko volby .

Krok 2 – Šipkami nahoru  nebo dolů  přejděte na Typ (TYPE). Stiskněte pravou šipku  nebo tlačítko volby .

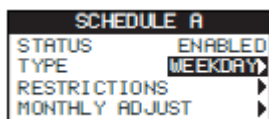

Krok 3 – Šípkami nahoru  nebo dolů  zvolte Týden (WEEKDAY). Stiskněte tlačítko volby .



Krok 4 – Pro návrat do předchozího menu stiskněte šipku zpět  nebo tlačítko „domů“  pro návrat do základního zobrazení.

Liché dny



Volbou lichých dní aktivujete zavlažování u všech lichých dní v kalendáři. 31. den v měsíci je den bez zavlažování.

Krok 1 – V pokročilém menu v Detailech programu (ADVANCED/SCHEDULE DETAILS) šípkami nahoru  nebo dolů  zvolíte Program (Schedule), který chcete zobrazit. Stiskněte tlačítko volby .

Krok 2 – Šípkami nahoru  nebo dolů  přejděte na Typ (TYPE). Stiskněte pravou šipku  nebo tlačítko volby .

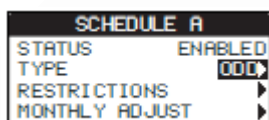
Krok 3 – Šípkami nahoru  nebo dolů  zvolte Liché dny (ODD). Stiskněte tlačítko volby .



Krok 4 – Pro návrat do předchozího menu stiskněte šipku zpět  nebo tlačítko „domů“  pro návrat do základního zobrazení.

Sudé dny

Volbou sudých dní aktivujete zavlažování u všech sudých dní v kalendáři.

Krok 1 – V pokročilém menu v Detailech programu (ADVANCED/SCHEDULE DETAILS)



šipkami nahoru  nebo dolů  zvolíte Program (Schedule), který chcete zobrazit.

Stiskněte tlačítko volby .

Krok 2 – Šipkami nahoru  nebo dolů  přejděte na Typ (TYPE). Stiskněte tlačítko

volby .

Krok 3 – Šipkami nahoru  nebo dolů  zvolte Sudé dny (EVEN). Stiskněte pravou

šipku  nebo tlačítko volby .

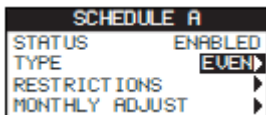

Krok 4 – Pro návrat do předchozího menu stiskněte šipku zpět  nebo tlačítko „domů“  pro návrat do základního zobrazení.

Naprogramování intervalu

Volbou intervalu zavlažování (Interval) nastavíte konkrétní počet dní mezi zavlažováním. Zvolíte-li interval 3 dny, spustí jednotka zavlažování každý 3. den.

Krok 1 – V pokročilém menu v Detailech programu (ADVANCED/SCHEDULE DETAILS)

šipkami nahoru  nebo dolů  zvolíte Program (Schedule), který chcete zobrazit.

Stiskněte tlačítko volby .

Krok 2 – Šipkami nahoru  nebo dolů  přejděte na Typ (TYPE). Stiskněte tlačítko



volby .

Krok 3 – Šipkami nahoru  nebo dolů  zvolte Interval (INTERVAL). Stiskněte tlačítko

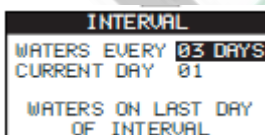
volby .





Krok 4 – Pravou šipkou  přejdete k položce Interval zavlažování (WATERS EVERY).

Šipkami nahoru  nebo dolů  navolte hodnotu. Stiskněte tlačítko volby . Pro zavlažování obden zadejte 2, pro zavlažování každý 3. den zadejte 3 atd.

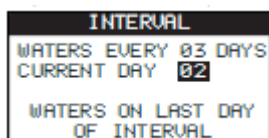
Krok 5 – Položka Aktuální den (CURRENT DAY) představuje aktuální den intervalu. Pro první den zadejte 1, pro druhý den zadejte 2, pro třetí den 3 atd. Uložte tlačítkem volby .



Krok 6 – Pro návrat do předchozího menu stiskněte šipku zpět  nebo tlačítko „domů“  pro návrat do základního zobrazení.

Nastavení omezení zavlažování

Funkce Omezení umožňuje zvolit den a čas, kdy si nepřejete, aby probíhala žádná naprogramovaná aktivita.

Dny omezení

Krok 1 – V pokročilém menu v Detailech programu (ADVANCED/SCHEDULE DETAILS)

šipkami nahoru  nebo dolů  zvolíte Program (Schedule), který chcete zobrazit.







Stiskněte tlačítko volby .

Krok 2 – Šipkami nahoru  nebo dolů  přejděte na Omezení (RESTRICTION).

Stiskněte tlačítko volby .

Krok 3 – Šipkami nahoru  nebo dolů  přejděte na Dny omezení (RESTRICTION

DAYS). Stiskněte tlačítko volby .

Krok 4 – Levou  nebo pravou  šipkou procházíte dny týdne. Šipkami nahoru  nebo dolů  nastavíte omezení . Zavlažování pro daný den nastavíte pomocí .

Tlačítkem volby  uložíte.

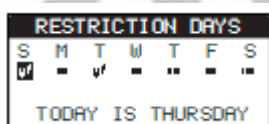

Doba omezení

Krok 1 – V pokročilém menu v Detailech programu (ADVANCED/SCHEDULE DETAILS)

šipkami nahoru  nebo dolů  zvolíte Program (Schedule), který chcete zobrazit.

Stiskněte tlačítko volby .

Krok 2 – Šipkami nahoru  nebo dolů  přejděte na Omezení (RESTRICTION).

Stiskněte tlačítko volby .

Krok 3 – Šipkami nahoru  nebo dolů  přejděte na Doba omezení (RESTRICTION

TIME). Stiskněte tlačítko volby .

Krok 4 – Šipkami nahoru  nebo dolů  zvolíte START nebo STOP. Stiskněte tlačítko

volby . Levou  nebo pravou šipkou  se pohybujete mezi nastavením hodin a

minut. Šipkami nahoru  nebo dolů  nastavíte čas. Uložíte tlačítkem volby .

Řídící jednotka EVOLUTION™ neumožní spuštění jakéhokoliv programu v nastavené dny omezení a v době mezi nastavenými hodnotami start a stop.

| RESTRICTION TIME | |
|------------------|---------|
| START | 10:00AM |
| STOP | 03:00PM |

Poznámka: Naprogramované zavlažování, které přechází do nastaveného dne omezení, se zastaví.

Měsíční nastavení

Funkce Měsíční nastavení umožní jednotce EVOLUTION™ automaticky zvyšovat nebo snižovat intenzitu zavlažování podle ročního období u všech zón zahrnutých do programu. V zimních a jarních měsících může být nutné intenzitu zavlažování snížit. V letních měsících bude možná potřebné intenzitu zavlažování zvýšit.

Krok 1 – V pokročilém menu v Detailech programu (ADVANCED/SCHEDULE DETAILS)





šipkami nahoru  nebo dolů  zvolíte Program (Schedule), který chcete zobrazit.

Stiskněte tlačítko volby .

Krok 2 – Šipkami nahoru  nebo dolů  přejděte na Měsíční nastavení (MONTHLY

ADJUST). Stiskněte tlačítko volby .

Krok 3 – Šipkami nahoru  nebo dolů  přejděte na měsíc, který chcete zobrazit.

Stiskněte tlačítko volby . Šipkami nahoru  nebo dolů  zadáte procento, o které se má zavlažování zvýšit nebo snížit. Uložíte tlačítkem volby .

Krok 3 opakujte podle potřeby pro zbývající měsíce.

| MONTHLY ADJUST | |
|----------------|------|
| JANUARY | -15% |
| FEBRUARY | --- |
| MARCH | --- |
| APRIL | --- |
| MAY | --- |

Například u doby zavlažování 10 minut zvýší nastavení +50 % skutečnou dobu zavlažování na 15 minut. Podobně nastavení -50 % sníží dobu zavlažování na 5 minut.

Nastavení programu pro vzházení

Pomocí funkce Program pro vzházení (Grow In) nastavíte nepřetržitě déletrvající zavlažování.

Krok 4 – Šipkami nahoru  nebo dolů  navolíte příslušnou hodnotu. Uložíte tlačítkem volby .

START – Zadejte čas startu cyklu.

END – Zadejte čas ukončení cyklu.

DOBA (RUNTIME) – Zadejte dobu trvání cyklu. Dobu nastavte v hodinách a minutách (HH:MM).

PRODLEVA (DELAY) – Zadejte dobu prodlevy mezi cykly. Prodlevu nastavte v hodinách a minutách (HH:MM).

KONEC PO (END AFTER) – Zadejte počet dní, po které se bude cyklus opakovat. Zvolte 1-90 dní.

| GROW IN | |
|-----------|---------|
| START | 07:00AM |
| END | 05:00PM |
| RUNTIME | 00:05 |
| DELAY | 00:20 |
| END AFTER | 10 DAYS |

Poznámka: Nastavení omezení dní nemá na růstový program vliv. Aktivní dešťový senzor však ano.



Vymazání programu



Funkcí Vymazání programu resetujete zvolený program. Stav programu bude nastaven na Vypnuto (DISABLED) (s výjimkou programu A, ten zůstává zapnutý (ENABLED)) a typ programu bude týdenní (WEEKDAYS). Veškerá další nastavení v rámci programu budou vypnuta (OFF).

Krok 1 – V pokročilém menu v Detailech programu (ADVANCED/SCHEDULE DETAILS)

šipkami nahoru  nebo dolů  zvolíte Program (Schedule), který chcete zobrazit.

Stiskněte tlačítko volby .

Krok 2 – Šipkami nahoru  nebo dolů  přejděte na položku Vymazání programu (ERASE SCHEDULE). Stiskněte tlačítko volby .

Krok 3 – Šipkami nahoru  nebo dolů  nastavíte Ano (Yes) pro vymazání programu, nebo Ne (No) pro zrušení volby. Stiskněte tlačítko volby .

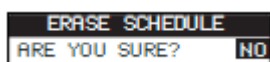

Nastavení prodlevy hlavního ventilu/čerpádkla



Funkcí Prodleva hlavního ventilu/čerpádkla (MV/Pump Delay) nastavíte dobu mezi spuštěním hlavního ventilu nebo čerpádkla a spuštěním první zóny v programu. Tato prodleva se obvykle používá proto, aby měl systém dost času k vytvoření tlaku pro svou správnou funkci nebo pro zaplnění hadic systému vodou.

Krok 1 – V pokročilém menu v Detailech programu (ADVANCED/SCHEDULE DETAILS)

šipkami nahoru  nebo dolů  zvolíte Program (Schedule), který chcete zobrazit.

Stiskněte tlačítko volby .

Krok 2 – Šipkami nahoru  nebo dolů  přejděte na položku Prodleva hlavního ventilu/čerpádkla (MV/PUMP DELAY). Stiskněte tlačítko volby .

Krok 3 – Šipkami nahoru  nebo dolů  nastavíte podle potřeby dobu prodlevy. Stiskněte tlačítko volby .



Nastavení prodlevy zóny

Funkcí Prodleva zóny (Zone Delay) nastavíte čas mezi ukončením zavlažování zóny a spuštěním zavlažování další zóny. Tato prodleva se obvykle používá tenkrát, kdy systém používá vodu ze studny. Prodleva umožní opětovné naplnění studny vodou.

Krok 1 – V pokročilém menu v Detailech programu (ADVANCED/SCHEDULE DETAILS)

šipkami nahoru  nebo dolů  zvolíte Program (Schedule), který chcete zobrazit.

Stiskněte tlačítko volby .

Krok 2 – Šipkami nahoru  nebo dolů  přejděte na položku Prodleva zóny (ZONE

DELAY). Stiskněte tlačítko volby .

Krok 3 – Šipkami nahoru  nebo dolů  nastavíte podle potřeby dobu prodlevy. Stiskněte

tlačítko volby .

| SCHEDULE A | |
|------------------|-------|
| MV/PUMP DELAY | OFF |
| ZONE DELAY | 00:10 |
| MV/PUMP IN DELAY | OFF |

Nastavení chodu hlavního ventilu/čerpádkla v době prodlevy

Funkcí Nastavení chodu hlavního ventilu/čerpádkla v době prodlevy zvolíte, zda má být v průběhu prodlevy zóny v chodu hlavní ventil nebo čerpadlo. U nového výrobku je nastavení Vypnuto (OFF).

Krok 1 – V pokročilém menu v Detailech programu (ADVANCED/SCHEDULE DETAILS)

šipkami nahoru  nebo dolů  zvolíte Program (Schedule), který chcete zobrazit.

Stiskněte tlačítko volby .

Krok 2 – Šipkami nahoru  nebo dolů  přejděte na položku Nastavení chodu hlavního ventilu/čerpádkla v době prodlevy (MV/PUMP IN DELAY). Stiskněte tlačítko volby



Krok 3 – Šipkami nahoru  nebo dolů  funkci chodu hlavního ventilu nebo čerpádkla

v době prodlevy zóny zapnete (ON) nebo vypnete (OFF). Stiskněte tlačítko volby .

| SCHEDULE A | |
|------------------|-----|
| MV/PUMP DELAY | OFF |
| ZONE DELAY | OFF |
| MV/PUMP IN DELAY | ON |

Senzory

Funkce Senzory (Sensors) umožní přiřadit ke každému programu dešťový senzor. Programy s dešťovým senzorem zabrání zavlažování, pokud je dešťový senzor aktivní.

Krok 1 – V pokročilém menu v Detailech programu (ADVANCED) šipkami nahoru

▲ nebo dolů ▼ zvolíte Senzory (SENSORS). Stiskněte tlačítko volby ✓.

Krok 2 – Šipkami nahoru ▲ nebo dolů ▼ přejděte na senzor, který chcete nastavit.

Krok 3 – Levou ↵ nebo pravou šipkou ▶ zvolíte program.

Krok 4 – Šipkami nahoru ▲ nebo dolů ▼ označíte přiřazení senzoru značkou pod požadovaným programem. Pokud se senzor aktivuje, EVOLUTION™ zabrání spuštění programu. Pomocí pomlčky sensor z tohoto programu odstraní.



Pravou šipkou ▶ přejdete na značku ▶, pomocí které se dostanete k zobrazení nastavení senzoru.

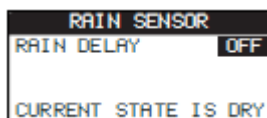

Krok 5 – Zvolte Prodlevu po dešti (Rain Delay). Stiskněte tlačítko volby ✓ nebo pravou šipku ▶ a přejděte k parametrům

Krok 6 – Šipkami nahoru ▲ nebo dolů ▼ nastavíte prodlevu 1-14 dní nebo zvolíte Vypnuto (OFF). Prodleva po dešti je čas prodlevy po vyschnutí dešťového senzoru.

Krok 7 – Pro návrat do předchozího menu stiskněte šipku zpět ↵ nebo tlačítko „domů“ 🏠 pro návrat do základního zobrazení.

Diagnostika

Řídící jednotka EVOLUTION™ je vybavena funkcí diagnostiky, kterou lze zkontrolovat správnou funkci zón systému. Po jejím zapnutí jednotka testuje každou dostupnou zónu. U testované zóny a dosud netestovaných zón EVOLUTION™ zobrazuje pomlčky (---). U zón se správným odběrem se zobrazí OK, u zón s vyšším než doporučeným odběrem se zobrazí OVERCRNT a u zón se zkratovaným obvodem se zobrazí SHORT.

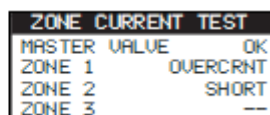
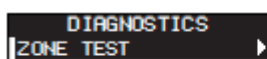

Firemní software

Funkce Firemní software (Firmware) umožňuje zkontrolovat verzi firemního softwaru řídicí jednotky. Verzi softwaru zobrazíte stiskem tlačítka volby .

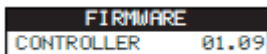

```
FIRMWARE
CONTROLLER 01.09
```

Aktualizace firemního softwaru

Software řídicí jednotky EVOLUTION™ lze snadno aktualizovat stažením nejnovější verze ze stránek www.toro.com/evolution. Potřebujete k tomu USB flash disk.

Krok 1 – Vytvořte na vašem USB flash disku složku s názvem Evolution.

Krok 2 – Ve složce Evolution vytvořte podsložku s názvem Firmware.

Krok 3 – Jděte na webovou stránku EVOLUTION™ na adrese www.toro.com/evolution a stáhněte nejaktuálnější verzi programu. Uložte do složky Firmware na vašem USB flash disku.

Krok 4 – Vypněte napájení řídicí jednotky.

Krok 5 – Stiskněte současně šipky nahoru  nebo dolů  a zapněte napájení řídicí jednotky.

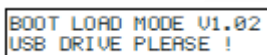

```
BOOT LOAD MODE V1.02
USB DRIVE PLEASE !
```

Krok 6 – Připojte váš USB flash disk do zdířky USB jednotky EVOLUTION™.

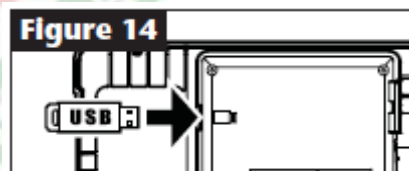

Krok 7 – Řiďte se pokyny ovládací jednotky a dokončete aktualizaci softwaru.

Poznámka: Mnoho USB flash disků bude s jednotkou EVOLUTION™ dobře fungovat. Přesto doporučujeme dodržet následující parametry USB flash disku:

USB verze 2.0

Paměť 1-8 GB (menší budou fungovat rychleji)

Souborový systém FAT32 s 1 logickým oddílem.

Reset do výrobního nastavení

Touto funkcí (Factory Reset) obnovíte nastavení jednotky na parametry nastavené od výrobce. Programy B, C a pomocný program Auxiliary budou vypnuty a všechny jejich parametry budou vymazány nebo vypnuty (OFF). Program A bude nastaven na týdenní program (WEEKDAY) se všemi 7 aktivními dny, jedním časem startu, nastaveným na Vypnuto (OFF) a všechny doby zavlažování zón budou vypnuty (OFF).

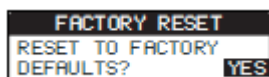

Nápověda/Nastavení

Výstražné zprávy

Jednotka EVOLUTION™ kontroluje správnou funkci systému a pokud zjistí nějakou neobvyklou okolnost, sdělí to uživateli. Menu Výstražných zpráv (Alerts) vám umožňuje prohlížet a mazat hlášení o poruchách systému.

Seznam výstražných zpráv

Zkrat (**Short**) – EVOLUTION™ zjistila zkrat v zóně.

Vysoký proud (**Overcurrent**) – EVOLUTION™ zjistila vysoký proud v zóně. Vysoký proud je detekován, pokud se na koncovce vyskytne vyšší než doporučená hodnota proudu.

Slabá baterie (**Low Battery**) – EVOLUTION™ zjistila, že není nainstalována baterie nebo je baterie slabá. Po vymazání výstrahy slabé baterie se již zpráva neobjeví, pokud nebude provedeno resetování do továrního nastavení.

Nízký střídavý proud (**Low A/C Power**) – EVOLUTION™ zjistila nízký nebo žádný střídavý proud.

Reset do výrobního nastavení (**Factory Reset**) – EVOLUTION™ zjistila chybu vyžadující resetování do výrobního nastavení.



Chyba komunikace (**Communication Error**) – EVOLUTION™ zjistila chybu komunikace.

Vymazání výstražné zprávy



Výstražné zprávy můžete mazat po jedné nebo použít funkci Vymazat vše (CLEAR ALL).

Krok 1 – Stiskněte tlačítko nápovědy/nastavení .

Krok 2 – Šípkami nahoru  nebo dolů  přejděte na Výstražné zprávy (Alerts). Stiskněte tlačítko volby .

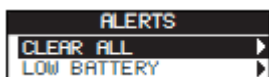
Krok 3 – Šípkami nahoru  nebo dolů  zvolte jednotlivé zprávy nebo volbu Vymazat vše (CLEAR ALL). Stiskněte tlačítko volby .



Krok 4 – Šipkami nahoru  nebo dolů  potvrďte (Yes) nebo zrušte (No). Stiskněte tlačítko volby .

Místní kontakt

Funkce je dostupná jen v případě, že místní distributor nebo dealer zadal kontaktní informace do řídicí jednotky.

Kontaktovat TORO

Funkci Kontaktovat TORO (Contact Toro) použijte pro získání nejnovějších kontaktů.

Krok 1 – Stiskněte tlačítko nápovědy/nastavení .

Krok 2 – Šipkami nahoru  nebo dolů  přejděte na Výstražné zprávy (Alerts). Stiskněte tlačítko volby .

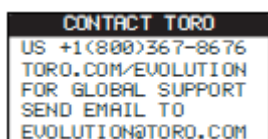

Nastavení času/data



Krok 1 – Stiskněte tlačítko nápovědy/nastavení .

Krok 2 – Šipkami nahoru  nebo dolů  přejděte na Nastavení času/data (SET TIME/DATE). Stiskněte tlačítko volby .





Krok 3 – Šipkami nahoru  nebo dolů  zvolte Čas (TIME) nebo Datum (DATE).

Pravou šipkou  nebo tlačítkem volby  přejděte k nastavení parametrů času nebo data.

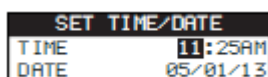
Krok 4 – Šipkami nahoru  nebo dolů  změňte hodinu a minutu nebo měsíc, den a rok (v mezinárodním formátu den, měsíc a rok).



Krok 5 – Změny uložte tlačítkem volby .

Krok 6 – Pro návrat do předchozího menu stiskněte šipku zpět  nebo tlačítko „domů“  pro návrat do základního zobrazení.

Nahrát z USB

Funkce Nahrát z USB (Load from USB) umožňuje nahrát programy uložené na USB flash disku.

Poznámka: Mnoho USB flash disků bude s jednotkou EVOLUTION™ dobře fungovat. Přesto doporučujeme dodržet následující parametry USB flash disku:

USB verze 2.0

Paměť 1-8 GB (menší budou fungovat rychleji)

Souborový systém FAT32 s 1 logickým oddílem.

Krok 1 – Zasuňte váš USB flash disk do USB zdičky jednotky EVOLUTION™, která se nachází na zadní straně ovládacího panelu. Viz **Obrázek 2** na straně 2.



Krok 2 – Stiskněte tlačítko nápovědy/nastavení .

Krok 3 – Šípkami nahoru  nebo dolů  přejděte na funkci Nahrát z USB (LOAD FROM USB). Stiskněte tlačítko volby .



Řídící jednotka EVOLUTION™ zobrazí seznam dostupných souborů s programy.

Šípkami nahoru  nebo dolů  přejděte k požadovanému programu. Pravou šípkou  nebo tlačítkem volby  program nahrajete.

Krok 4 – Pro návrat do předchozího menu stiskněte šipku zpět  nebo tlačítko „domů“  pro návrat do základního zobrazení.

Uložit na USB

Funkce Uložit na USB (Save to USB) se používá pro uložení všech programů řídicí jednotky, tak aby je bylo možno znovu nahrát při nechtěném vymazání. Funkce Uložit na USB je užitečná také tenkrát, pokud chceme uložit tytéž programy na více řídicích jednotek.

Poznámka: Mnoho USB flash disků bude s jednotkou EVOLUTION™ dobře fungovat. Přesto doporučujeme dodržet následující parametry USB flash disku:

USB verze 2.0

Paměť 1-8 GB (menší budou fungovat rychleji)

Souborový systém FAT32 s 1 logickým oddílem.

Krok 1 – Zasuňte váš USB flash disk do USB zdičky jednotky EVOLUTION™, která se nachází na zadní straně ovládacího panelu. Viz **Obrázek 2** na straně 2.

Krok 2 – Stiskněte tlačítko nápovědy/nastavení .

Krok 3 – Šípkami nahoru  nebo dolů  přejděte na funkci Uložit na USB (SAVE TO USB). Stiskněte tlačítko volby .

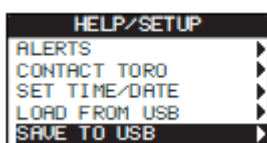



Řídicí jednotka EVOLUTION™ automaticky uloží programy na USB disk s názvem ve formátu MMDDHHMM.evo (MM – měsíc, DD – den, HH – hodina, MM – minuta).

Krok 4 – Pro návrat do předchozího menu stiskněte šipku zpět  nebo tlačítko „domů“  pro návrat do základního zobrazení.

Preferovaná nastavení

Vstup do menu Preferovaná nastavení

Krok 1 – Stiskněte tlačítko nápovědy/nastavení .

Krok 2 – Šípkami nahoru  nebo dolů  přejděte na funkci Preferovaná nastavení (PREFERENCES). Stiskněte tlačítko volby .

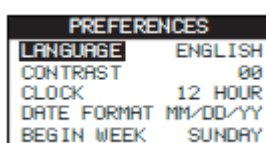



Nastavení jazyka

Jako jazyk uživatelského rozhraní můžete zvolit angličtinu (přednastaveno), španělštinu, francouzštinu, němčinu, italštinu nebo portugalštinu.

Krok 1 – V menu Preferovaná nastavení (PREFERENCES) přejděte šipkami nahoru



 nebo dolů  na položku Jazyk (LANGUAGE). Stiskněte tlačítko volby .

Krok 2 – Šipkami nahoru  nebo dolů  přejděte na preferovaný jazyk. Stiskněte tlačítko volby .



Krok 3 – Pro návrat do předchozího menu stiskněte šipku zpět  nebo tlačítko „domů“  pro návrat do základního zobrazení.

Nastavení kontrastu displeje

Krok 1 – V menu Preferovaná nastavení (PREFERENCES) přejděte šipkami nahoru

 nebo dolů  na položku Kontrast (CONTRAST). Stiskněte tlačítko volby .

Krok 2 – Šipkami nahoru  nebo dolů  nastavte požadovaný kontrast. Znaménkem + se kontrast zvyšuje, znaménkem – se kontrast snižuje. Po navolení požadovaného kontrastu stiskněte tlačítko volby .



Krok 3 – Pro návrat do předchozího menu stiskněte šipku zpět  nebo tlačítko „domů“  pro návrat do základního zobrazení.

Nastavení formátu hodin (12hodinový, 24hodinový)



Krok 1 – V menu Preferovaná nastavení (PREFERENCES) přejděte šipkami nahoru

 nebo dolů  na položku Hodiny (CLOCK). Stiskněte tlačítko volby .



Krok 2 – Šipkami nahoru  nebo dolů  zvolte 12hodinový formát (přednastaveno) nebo 24hodinový formát. Stiskněte tlačítko volby .

Krok 3 – Pro návrat do předchozího menu stiskněte šipku zpět  nebo tlačítko „domů“  pro návrat do základního zobrazení.



Nastavení formátu data

Krok 1 – V menu Preferovaná nastavení (PREFERENCES) přejděte šipkami nahoru  nebo dolů  na položku Formát data (DATE FORMAT). Stiskněte tlačítko volby .



Krok 2 – Šipkami nahoru  nebo dolů  zvolte Měsíc/Den/Rok (MM/DD/YY) (přednastaveno) nebo Den/Měsíc/Rok (DD/MM/YY). Stiskněte tlačítko volby .

Krok 3 – Pro návrat do předchozího menu stiskněte šipku zpět  nebo tlačítko „domů“  pro návrat do základního zobrazení.

Nastavení prvního dne týdne

Krok 1 – V menu Preferovaná nastavení (PREFERENCES) přejděte šipkami nahoru  nebo dolů  na položku První den týdne (BEGIN WEEK). Stiskněte tlačítko volby .

Krok 2 – Šipkami nahoru  nebo dolů  zvolte neděli (SUNDAY) (přednastaveno) nebo pondělí (MONDAY) jako první den týdne. Stiskněte tlačítko volby .

Krok 3 – Pro návrat do předchozího menu stiskněte šipku zpět  nebo tlačítko „domů“  pro návrat do základního zobrazení.

Specifikace

Rozměry skřínky:

- Š 11,25" x V 7,75" x H 4,5" (286 x 197 x 114 mm)

Elektrospecifikace:

- Evropa
- Vnitřní transformátor, schváleno TUV, schváleno SAA
Příkon: 220-240 V AC, 50/60 Hz
Výkon: 24 V AC, 50/60 Hz, 30 VA
- Celkové nejvyšší zatížení
1,0 A při 24 V AC

Přepět'ová ochrana:

6,0 KV společný režim, 1,0 KV normální režim

Typ baterie:

9 V, alkalická (není obsažena v balení)

Elektronická kompatibilita

Místní: Toto zařízení bylo odzkoušeno a bylo shledáno, že vyhovuje limitům pro digitální zařízení Třídy B, dle Části 15 pravidel americké Federální telekomunikační komise FCC. Tyto limity jsou navrženy tak, aby poskytovaly přiměřenou ochranu proti škodlivým interferencím v obytném prostoru. Toto zařízení vydává, využívá a může vyzařovat energii rádiových vln a pokud není nainstalováno a používáno v souladu s pokyny, může způsobovat škodlivé interference rádiové komunikace. Není však možno zaručit, že se interference v konkrétním případě nevyskytnou. V případě, že toto zařízení ruší rozhlasový nebo televizní příjem, což lze ověřit zapnutím a vypnutím zařízení, měl by se uživatel pokusit rušení napravit jedním nebo několika z následujících kroků:

1. Přesměrujte nebo přemístěte přijímací anténu.
2. Zvětšete vzdálenost mezi zařízením a přijímačem.
3. Zapojte zařízení do zásuvky na obvodu jiném, než je ten, ke kterému je zapojen přijímač.
4. Porad'te se s prodejcem nebo zkušeným rozhlasovým či televizním technikem.

Mezinárodní: Jedná se o výrobek CISPR 22 Třídy B. V domácím prostředí může tento výrobek působit interference a v takovém případě by měl uživatel podniknout vhodné kroky. Každá stanice může aktivovat až dva solenoidy.

Tento produkt, využívající transformátor Třídy 2, testovaný dle UL1585, splňuje požadavky na zdroje Třídy 2 dle NFPA 70 (NEC), Článek 725.121(A)(3).

*(c) 2013 The Toro Company – Irrigation Division – www.toro.com Číslo součásti: 373-0775,
revize 10*

(c) 2013 Translation Profigrass s.r.o.

Záruční podmínky

Společnost Toro poskytuje spotřebiteli záruku na každý nový výrobek (udávaný v katalogu k příslušnému datu) na výrobní chyby a vadný materiál, pod podmínkou, že byl používán za účelem zavlažování a v rozmezí výrobcem doporučených specifikací. Na poruchy výrobku v důsledku živelných pohrom (tzn. bleskem, záplavami, atd.) se tato záruka nevztahuje.

Firma Toro není zodpovědná za poruchy na ostatních výrobcích touto společností nevyráběných i když tyto mohly být prodávány nebo používány v souvislosti s výrobky Toro. Během záručního období společnost Toro opraví nebo vymění, dle svého rozhodnutí, kteroukoli vadnou část. Zodpovědnost výrobce je omezena čistě na výměnu nebo opravu vadné části.

Při reklamaci je třeba vrátit vadný výrobek místnímu prodejci Toro, který může být zveřejněn ve Zlatých stránkách nebo kontaktujte firmu ProfiGrass s.r.o.; profigrass@profigrass.cz

Tato záruka se nevztahuje na ty výrobky, jejichž používání nebo instalace neodpovídá specifikacím firmy Toro a pokynům a na výrobky, které byly upraveny nebo modifikovány.

Společnost Toro není zodpovědná za nepřímá, nahodilá nebo následná poškození ve spojitosti s používáním jí dodaného zařízení, zahrnující, ale neomezující se na ztrátu vegetace, náklady na náhradní vybavení nebo služby nutné během období nefunkčnosti nebo nepoužitelnosti, škody na majetku nebo zranění osob, vyplývající z činnosti montéra ať nedbalé nebo jiné.

Všechna zmíněná ručení, zahrnující prodejnost a způsobilost k použití jsou omezena dobou trvání této záruky.

Jednotka EVOLUTION je pokryta 3 letou záruční dobou ode dne instalace.

Identifikační údaje:

Výrobní číslo:

Instalační firma:

Razítko a podpis

Datum instalace: